

ARTICULO: 8070
Indicador entrada programable
Multi input indicator

Características

Descripción:

Tipo de señal de entrada: mA, mV, V, Rt.
2 alarmas de salida, ajuste libre,
Capacidad de Relé: AC 250V/3A o DC 30V/3A
Señal de salida analógica 4 – 20 mA.
Salida de alimentación 24V/12VDC
30 mA.
Precisión: $\pm 0.3\%FS$.
Dimensiones: 96 mm x 48 mm
Fuente Alimentación: 85 ~ 265 V AC/DC ,
consumo menor a 5 VA.

Aplicación:

Hornos
Industria alimentaria
Industria embalaje
Industria farmacéutica
Bodegas
Industria del Plástico
Industria química

Features

Description:

*Input type signal: mA, mV, V, Rt.
Two relays output for two alarms.
Relay capacity: AC 250V/3A or DC 30V/3A
Isolate analogue output 4 – 20 mA.
With 24V/12VDC 30 mA auxiliary power
supply.
Accuracy: $\pm 0.3\%FS$.
Dimensions: 96 mm x 48 mm.
Power supply: 85 ~ 265 V AC/DC,
consumption less than 5 VA.*

Applications:

*Furnaces
Food industry
Packaging Industry
Pharmaceutical Industry
Wineries
Plastic Industry
Chemical industry*

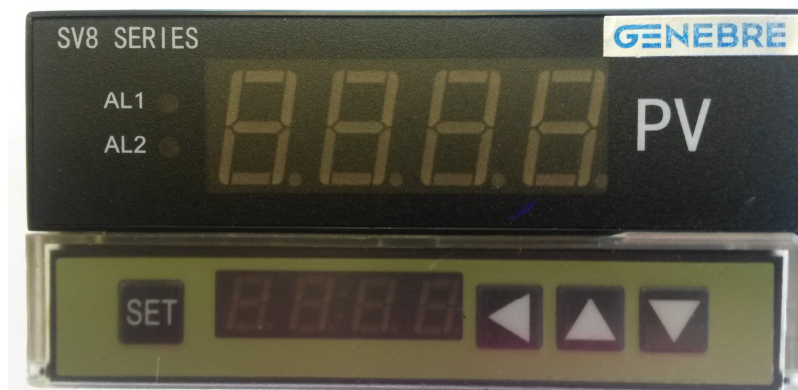

FRONTAL / PANEL ILLUSTRATION:

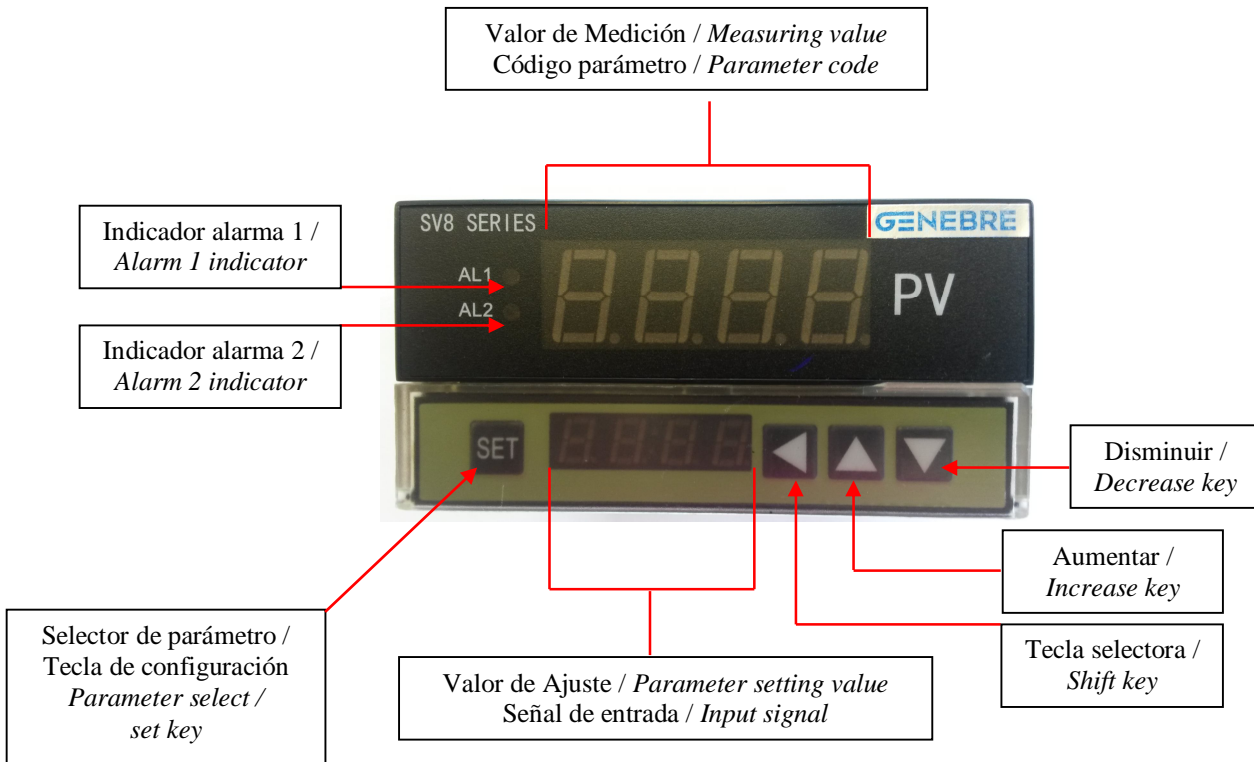

Señal de entrada / <i>Input signal</i>	Rango de medición / <i>Measuring range</i>	Impedancia / <i>Input impedance</i>	Ajuste de Fábrica / <i>Factory setting</i>
mA	0 ~ 1 mA 0 ~ 20 mA	$\leq 150 \Omega$	4 ~ 20 mA
V	$\pm 10 V$	$\leq 200 K \Omega$	0 ~ 5 V
mV	-20 ~ 100 mV	$\leq 2 M \Omega$	0 ~ 50 mV
Rt	0 ~ 400 Ω 0 ~ 1 K 0 ~ 10 K	$\leq 0.2 mA$ $\leq 0.15 mA$ $\leq 0.1 mA$	0 ~ 400 Ω

Aplicaciones: La unidad se puede aplicar a sensores de presión, medidor de presión a distancia y todo otro instrumento que puede dar salida mA, mV y V.

Applications: The unit can be applied to pressure sensors, remote pressure meter and all other instrument that can output mA, mV and V.

DIMENSIONES / DIMENSIONS:

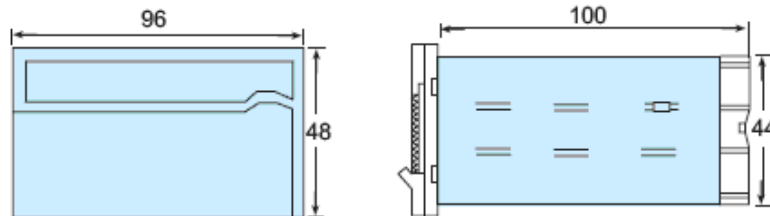

Precaución / Caution

1. Se recomienda encender el aparato 15 minutos antes de la medición, especialmente la primera vez o si no ha sido utilizado por un largo tiempo. / *it is better to make the meter to be power on for 15 minutes before measuring, especially for 1st time use or not be used for long time.*
2. Temperatura de trabajo ambiente: 0~40°C, humedad menos de 85% H.R. / *Working ambient temperatura: 0~40°C, humidity less tan 85% R.H.*
3. Se deben evitar vibraciones, golpes, polvo excesivo, material químico corrosivo o gas / *meter should be avoid vibration, shock, excessive dust, corrosive chemical material or gas.*
4. No colocar el instrumento en contacto con solventes o aceites / *Don't let the meter contact with organic solvent or oil.*

Instrucciones de operación / Operation instructions:

- 1.- Pulse la tecla SET se selecciona el modo de alarma o el menú de configuración. Pulse la tecla ◀ para cambiar el dígito que desea modificar. El LED parpadea, presione la tecla a modificar ▼/ ▲, a continuación presione la tecla SET para confirmar. / *Press SET key selecting the alarm mode or setting menu. Press ◀ key to shift to the digit that to be modified. LED flashes, press ▼/ ▲ key to modify, then press SET key to confirm.*
- 2.- En el menú del modo de alarma, presione la tecla SET para seleccionar LCK, cuando el valor es 000 o 010, pulse la tecla SET durante 3 segundos, entrando en el menú ajustes. (El funcionamiento de otros parámetros es el mismo). / *In the menu of alarm mode, press SET key to select LCK, when the value is 000 or 010, press SET key for 3 seconds, entering the adjust menu. (The operation of other parameters is the same).*
- 3.- El equipo volverá a su valor de origen si no se acciona una tecla durante 25 segundos. / *The unit will return to measuring estate without key operation for 25 seconds.*

Secuencia de Operación / Operation sequence

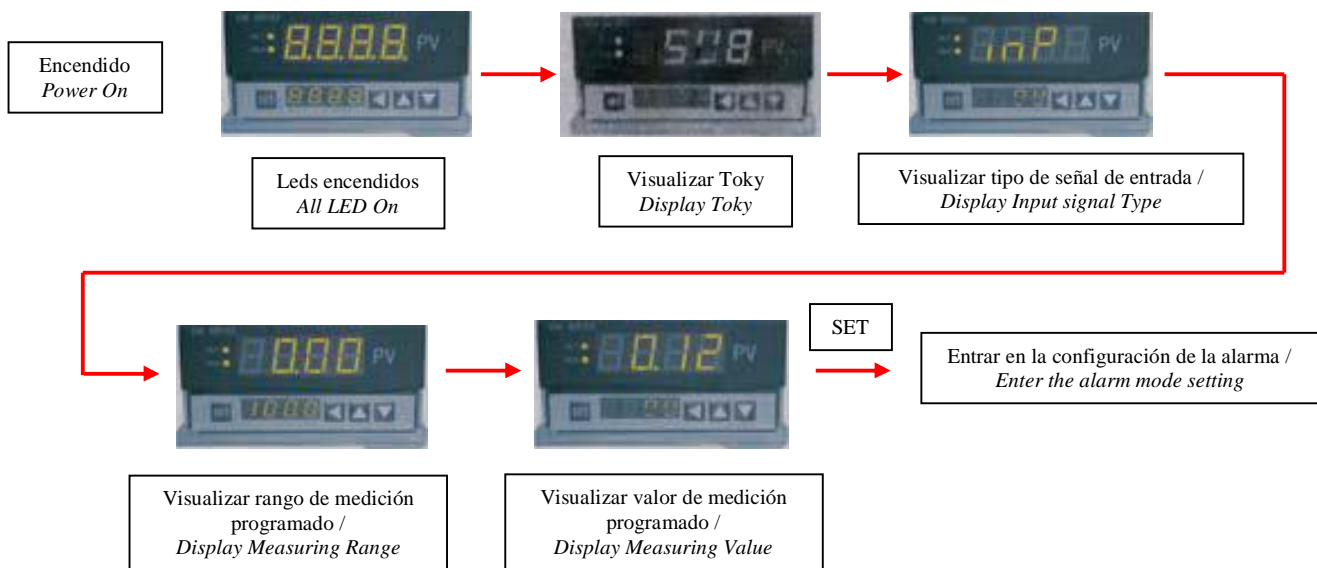

Ajuste de alarma / Alarm mode setting

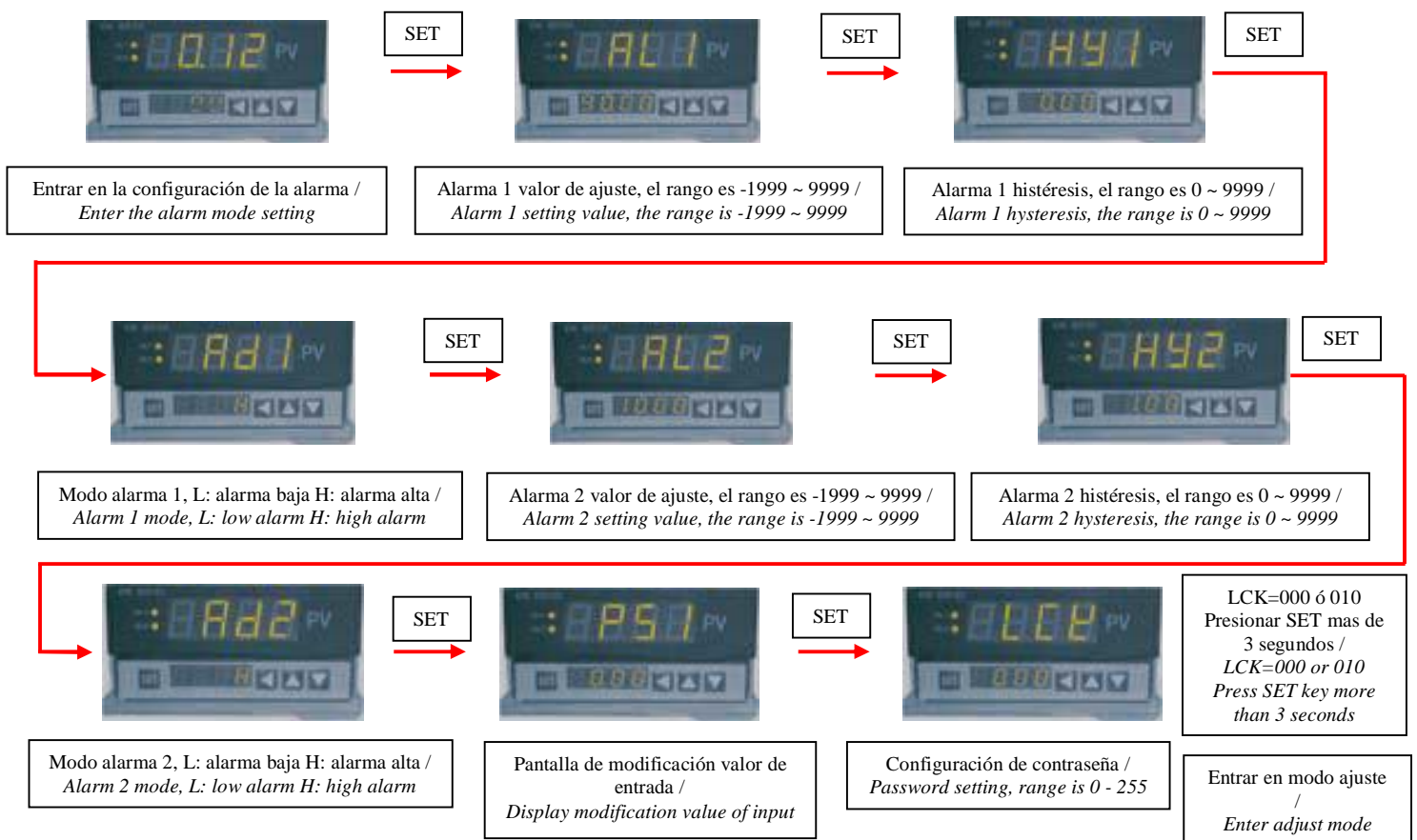

Modo Ajuste / Adjust setting mode



Indicación de mal funcionamiento / Malfunction indication:

Indicacion / Display	Problema / Problem	Método / Method
	No conexión con sensor o señal de entrada es demasiado baja / Not connect with sensor or input signal is too low	Verifique / conecte el sensor correctamente o cambie el límite inferior / Check / connect the sensor correctly, or change the lower limit
	No conexión con sensor o señal de entrada es demasiado alta / Not connect with sensor or input signal is too high	Verifique / conecte el sensor correctamente o cambie el límite superior / Check / connect the sensor correctly, or change the upper limit

DIAGRAMA DE CONEXIÓN / CONNECTION DIAGRAMS:

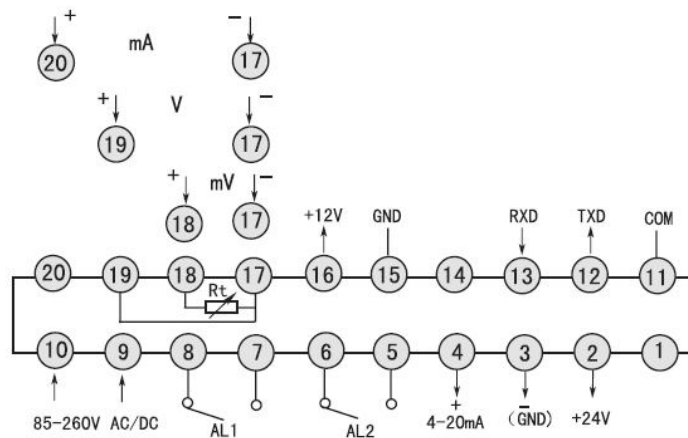

EJEMPLOS DE CONEXIÓN / CONNECTION EXAMPLES:

Con transmisor de nivel 8085L / With level transmitter 8085L

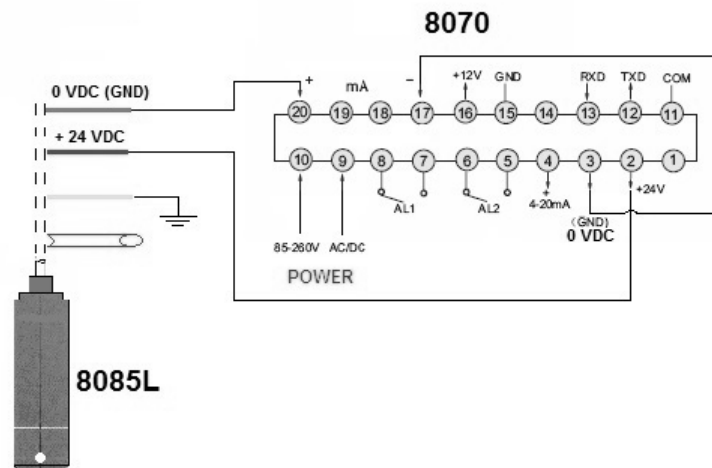

Con transmisor de presión 8080 y 8081 / With pressure transmitter 8080 and 8081

